

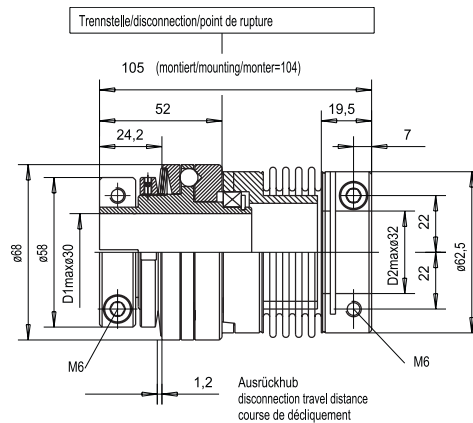

- Sonderausführungen vorhanden und auf Anfrage
- special design available on request
- Exécution spéciales sur demande

## FHW-F/SB 60

Ausrastmomente  
Disengagement torque 10-60 Nm\*  
Couple de décliquement



1) max. Anzugsmoment nur bei min. Bohrungs-Ø notwendig, bei max. Bohrungs-Ø  $M_A = 0,6x M_A \text{ max.}$

The tightening torque is only necessary with a minimal bore diameter. With a maximal bore diameter it is  $M_A = 0,6x M_A \text{ max.}$

couple de serrage uniquement lors des diamètres des alésages minimum. Lors des alésages max.  $M_A = 0,6x M_A \text{ max.}$

\* Die angegebenen Ausrastmomente werden mit verschiedenen Tellerfedern erreicht.

The disengagement torques mentioned are achieved with annular spring elements.

Les couples décliquement indiqués peuvent être atteints avec les différents ressorts Belleville.

Technische Änderungen vorbehalten  
Technical changes reserved  
Changements techniques reserve

Torsionssteife / torsional stiffness rigidité à la torsion (Nm/rad)		41000
Federsteife lateral(N/mm) spring stiffness rigidité du ressort axial(N/mm)		378 45
max.Wellenversatz lateral ±(mm) max. shaft misalignment décal. de l'arbre-max axial ±(mm)		0,15 0,9
Trägheitsmoment / inertia torque couple d'inertie $10^{-3} (\text{kgm}^2)$		1
Masse / mass / masse	ca. (kg)	1,8
Klemmschrauben/clamping screws vis à pince DIN 912-12.9		M6
Anzugsmoment / tightening torque couple de serrage $M_A(\text{Nm})$		14

## FHW-F/SB 160

Ausrastmomente  
Disengagement torque 40-160 Nm\*  
Couple de décliquement

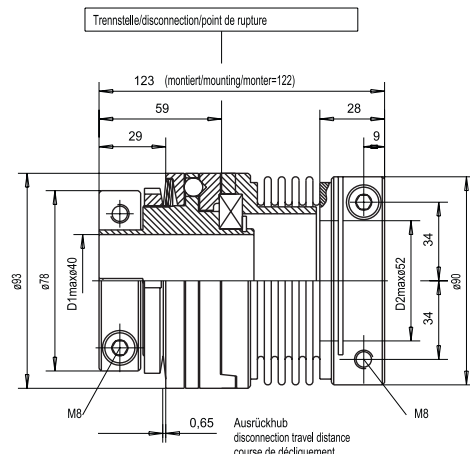

Torsionssteife / torsional stiffness rigidité à la torsion (Nm/rad)		100000
Federsteife lateral(N/mm) spring stiffness rigidité du ressort axial(N/mm)		880 82
max.Wellenversatz lateral ±(mm) max. shaft misalignment décal. de l'arbre-max axial ±(mm)		0,15 0,9
Trägheitsmoment / inertia torque couple d'inertie $10^{-3} (\text{kgm}^2)$		3,9
Masse / mass / masse	ca. (kg)	3,7
Klemmschrauben/clamping screws vis à pince DIN 912-12.9		M8
Anzugsmoment / tightening torque couple de serrage $1) M_A(\text{Nm})$		35