

Kupplungen · Couplings · Accouplements

FHW-P

mit pneumatischer Betätigung
with pneumatic activity
avec activité pneumatique



- exakt einstellbares Ausrückmoment durch Luftdruck
 - exactly adjustable disengagement torque through air-pressure
 - précisément ajustable couple de décliquement sous pression d'air
-
- selbsttätiges Wiedereinrücken bei Druck nach 360°
 - automatic re-engagement by air pressure after 360°
 - automatique réembrayage sous pression d'air après 360°
-
- sehr geringes Restmoment
 - very low residual moment
 - couple résiduel faible
-
- spielfrei
 - backlash-free
 - sans jeu
-
- hohe Wiederholungsgenauigkeit
 - high repetition accuracy
 - précision de répétition élevée
-
- wartungsfrei
 - maintenance-free
 - sans entretien
-
- Funktionsteile gehärtet
 - all working parts hardened
 - les pièces mobiles sont trempées

Technische Daten / Technical facts / Données techniques

TYPE – FHW-P	25	60	160	400	1000
Ausrastmomente disengagement torque (Nm) couple de décliquement	0-25	0-60	0-160	0-400	0-1000
Trägheitsmoment inertia torque $10^{-3} \text{ (kgm}^2\text{)}$ couple de inertie	0,25	1,06	3,6	15,7	69,9
Masse mass ca. (kg) masse	0,5	1,3	3,6	6,5	15
Klemmschrauben clamping screws DIN 912-12.9 vis à pince	2xM5	2xM6	2xM8	2xM12	2xM16
Anzugsmoment tightening torque M_A (Nm) couple de serrage	8	14	35	120	260

Bestellbeispiel:
ordering example:
Exemple de commande:

FHW - P 25 / Ø20H7

Drehmomentdiagramm
the diagram of torque
la caractéristique du couple

- Sonderausführungen vorhanden und auf Anfrage
- special design available on request
- Exécution spéciales sur demande

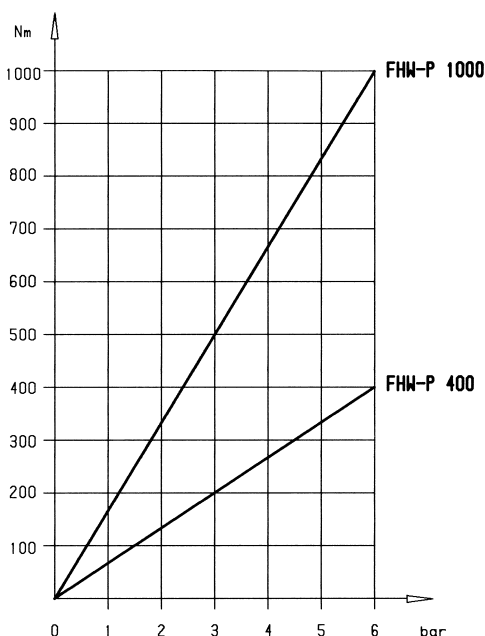
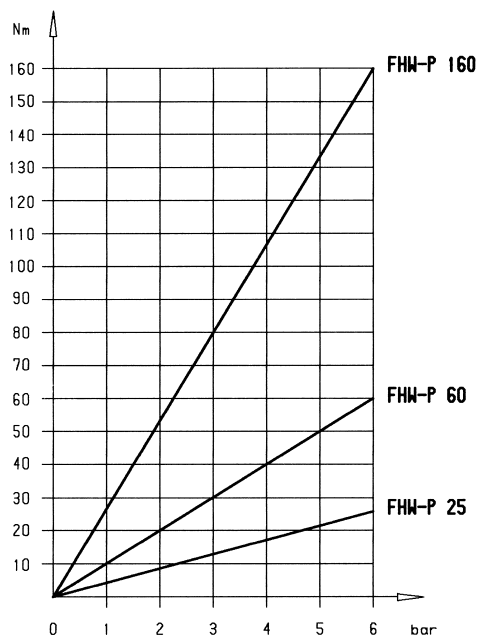

Anschlußbild der Kupplung
drawing of connection of the coupling
l'image de raccordement de l'accouplement

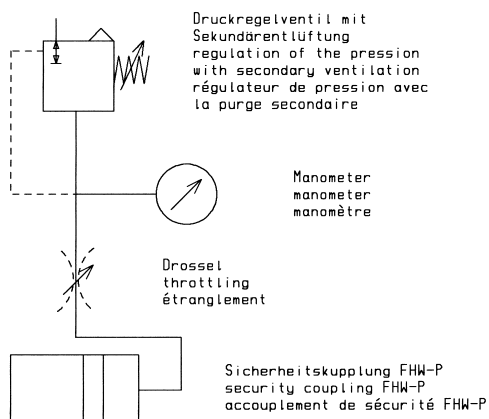

Anwendungsgebiete:
application fields:
champs d'application:

Werkzeugmaschinen
machine tool manufacture
machines-outils

Verpackungsmaschinen
wrapping machines
machines de conditionnement

Transferstraßen
transfer lines
machines du transfer

Transport- u. Förderanlagen
transporting plants
installations de transports

Palettieranlagen
machine of palette
machine à palettes

Schalttische
control tables
tables à transfert circulaire

Pumpenantriebe
pump driving
commandes des pompes

Technische Änderungen vorbehalten
Technical changes reserved
Changements techniques reserve

Kupplungen · Couplings · Accouplements

- Sonderausführungen vorhanden und auf Anfrage
- special design available on request
- Exécution spéciales sur demande

FHW-P 25

Ausrastmomente:
Disengagement torque: 0-25Nm
Couple de décliquement:

Ausrückhub
Disconnection travel distance
Course de décliquement

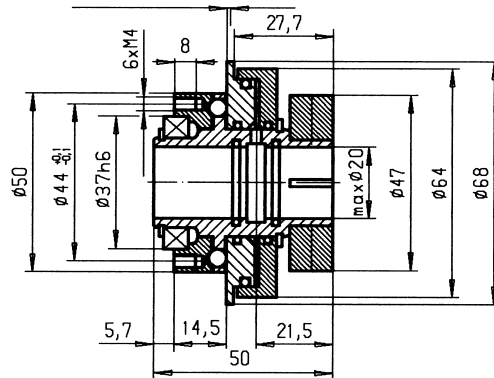
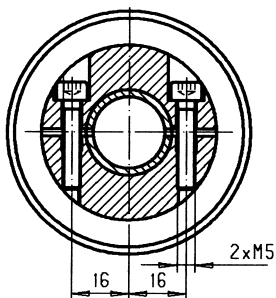

FHW-P 60

Ausrastmomente:
Disengagement torque: 0-60Nm
Couple de décliquement:

Ausrückhub
Disconnection travel distance
Course de décliquement

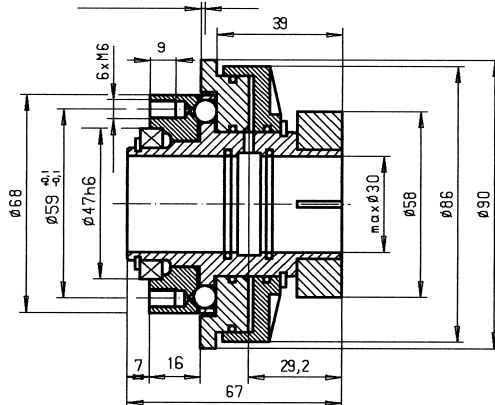
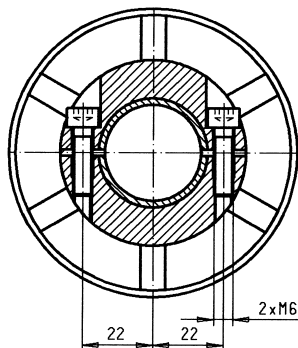

FHW-P 160

Ausrastmomente:
Disengagement torque: 0-160Nm
Couple de décliquement:

Ausrückhub
Disconnection travel distance
Course de décliquement

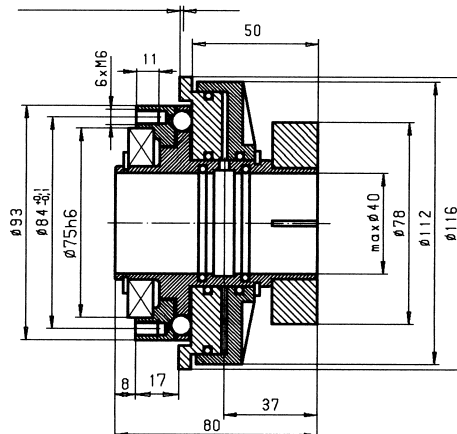
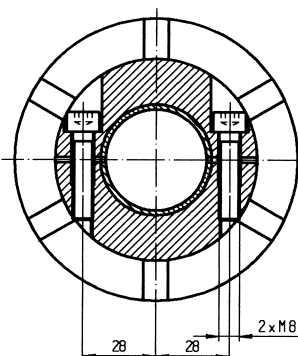

Technische Änderungen vorbehalten
Technical changes reserved
Changements techniques reserve

- Sonderausführungen vorhanden und auf Anfrage
- special design available on request
- Exécution spéciales sur demande

FHW-P 400

Ausrastmomente
Disengagement torque 0-400 Nm
Couple de décliquement

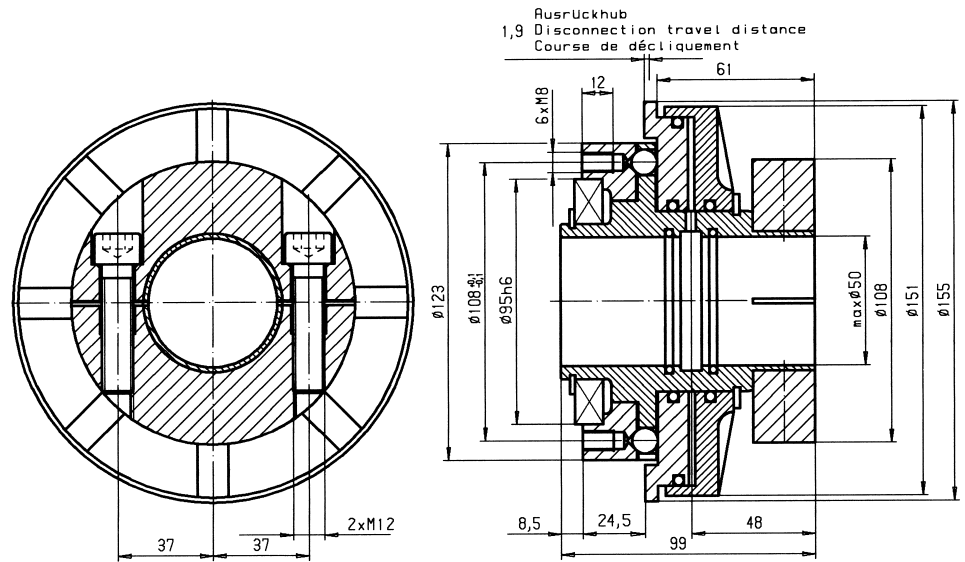

FHW-P 1000

Ausrastmomente
Disengagement torque 0-1000 Nm
Couple de décliquement

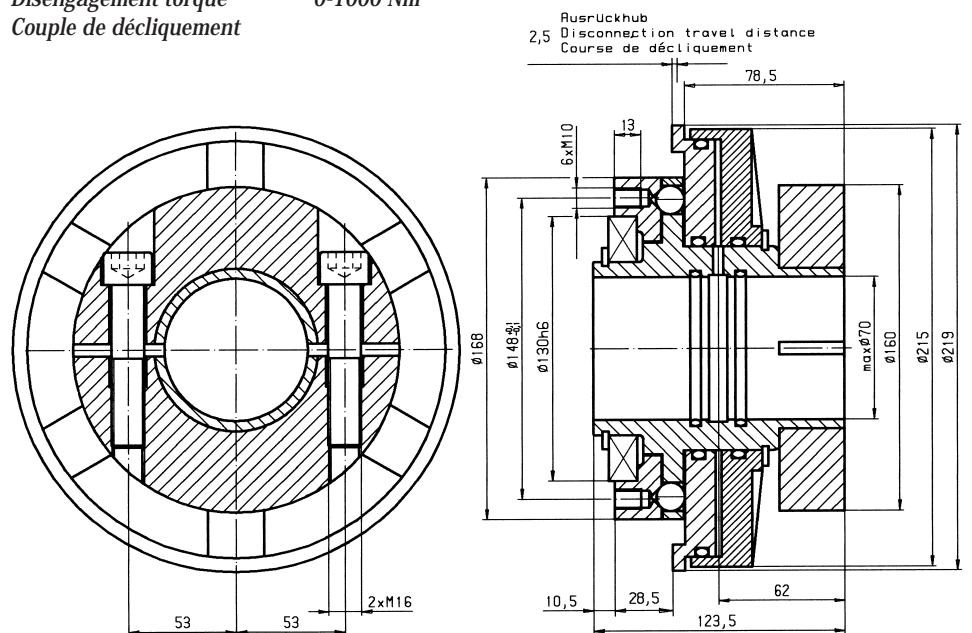

Technische Änderungen vorbehalten
Technical changes reserved
Changements techniques reserve